

Dokumentation

Sicherheitskupplungen
- Typ *KDG ... , KDS ... , KSG ... ,*
KSG ... , KSS ... , DG ... , -



1. Inhalt

1. Inhaltsverzeichnis.....	1
2. Funktionsweise - Sicherheits-Kupplungsdosen	1
3. Sicherheits-Kupplungsdosen NW 7,2.....	2
3.1. Technik	2
3.2. Technische Daten	2
3.3. Durchfluss-Diagramm	2
3.4. Vorteile	2
3.5. Sicherheitshinweise.....	2
3.6. Abmaße	2
3.7. Artikelnummern	3
4. CEJN Sicherheits-Kupplungsdosen NW 7,2.....	4
4.1. Beschreibung.....	4
4.2. Technische Daten	4
4.3. Durchfluss-Diagramm	4
4.4. Stückliste	5
4.5. Artikelnummern	6
5. Sicherheits-Kupplungsdosen NW 7,2 mit Handschiebeventil	7
5.1. Beschreibung.....	7
5.2. Physikalische Daten.....	7
5.3. Durchfluss-Diagramm	7
5.4. Werkstoffe.....	7
5.5. Bedienung.....	8
5.6. Abmaße.....	8
5.8. Artikelnummern	8
6. Kupplungsstecker aus gehärtetem Stahl für Sicherheitskupplungen NW 7.....	9
6.1. Beschreibung	9
6.2. Technische Daten	9
6.3. Abmaße.....	9
6.4. Artikelnummern	10
7. CEJN Sicherheits-Kupplungsdosen NW 10.....	11
7.1. Beschreibung.....	11
7.2. Technische Daten	11
7.3. Durchfluss-Diagramm	11
7.4. Stückliste / Zeichnung	11
7.5. Artikelnummern	12
8. Sicherheits-Schwenk-Kupplungsdosen NW 7,2	13
8.1. Typ KDG ... SCH NW7	13
8.1.1. Beschreibung	13
8.1.2. Technische Daten / Anwendungsbereich	13
8.1.3. Durchfluss-Diagramm	13
8.1.4. Werkstoffe.....	14
8.1.5. Auswahl und Handhabung	14
8.1.6. Hinweis zur Sicherheit	14
8.1.7. Schnittbild mit Materialcode	14
8.2. Abmaße.....	15
8.3. Artikelnummern	16

2. Funktionsweise - Sicherheits-Kupplungsdosen

Und so funktioniert's:

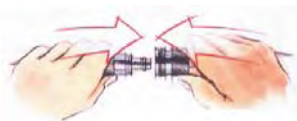

Problemloses Einkuppeln

Das Kuppeln erfolgt wie bei allen Serienkupplungen:
Einfaches Eindrücken des Steckers in die Kupplung. Die Entriegelungshülse schnappt nach vorn und die Kupplung ist verriegelt.



Sicherer Entlüftungsvorgang

Durch Zurückschieben der Entriegelungshülse wird die erste Verriegelung freigegeben. Die Kupplung schließt, gleichzeitig wird der Stecker durch Luftdruck und Ventillfeder in ein zweites Verriegelungssystem gedrückt. Die komprimierte Luft kann entweichen. Der Stecker schlägt nicht sofort aus der Kupplungsdose.



Gefahrloses Entkuppeln

Erst wenn der Druck in der Kupplung abgebaut ist, läßt sich die Entriegelungshülse ein zweites Mal zurückschieben, das zweite Verriegelungssystem wird freigegeben. Jetzt kann gefahrlos entkuppelt werden, da keinerlei Druck mehr auf der Leitung liegt.
(Entkuppeln der Eco-Serie erfolgt über Ziehen der Lösehülse)



- Vorteile:**
- keine Verletzungsgefahr beim Entriegeln der Kupplung, da der Stecker nicht ausschlägt
 - einfache Bedienung (Entriegelung wie Standardkupplungen)

3. Sicherheits-Kupplungs-dosen NW 7,2

3.1. Technik

Die Serie ist eine Sicherheits-Kupplung mit Entlüftungsautomatik. Beim Zurückschieben der Entriegelungshülse wird der Stecker zwar gelöst, bleibt jedoch noch arretiert. Das Kupplungsventil schließt und gleichzeitig wird die Luftleitung entlüftet. Erst dann kann durch ein nochmaliges Betätigen der Entriegelungshülse gefahrlos entkuppelt werden.

3.2. Technische Daten

Druckbereich

PB = 8 bar, maximaler statischer Betriebsdruck (ohne Pulsation) bei min. 4-facher statischer Sicherheit.

Temperaturbereich

-20°C bis +60°C (NBR) jeweils abhängig vom Durchflussmedium.

3.3. Durchfluss-Diagramm

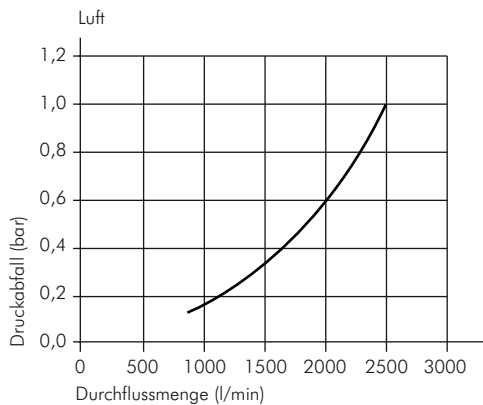

3.4. Vorteile

Kuppeln wie alle Standardkupplungen – da Einhandbedienung. Entlüftung erfolgt gefahrlos während des Entkuppelns – keine Gefahr durch Umherschleudern von unter Druck stehenden Schläuchen. Das System erfüllt die Forderungen der ISO 4414 und ist BIA-geprüft. Erhöhter Sicherheitsstandard am Arbeitsplatz.

3.5. Sicherheitshinweise

Nicht empfohlen für den direkten Anschluss am Druckluftwerkzeug.

3.6. Abmaße

Artikelnummer	Anschluss	SW mm	L mm	D mm	L1 mm	Ausführung
KDGSi 14 NW7	R 1/4	24	62	30	12	Standard
KDGSi 38 NW7	R 3/8	24	62	30	12	Standard
KDGSi 12 NW7	R 1/2	24	67	30	17	Standard

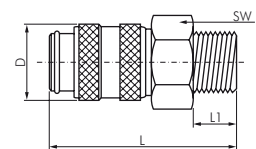

Artikelnummer	Anschluss	SW mm	L mm	D mm	L1 mm	Ausführung
KDGSi 14 NW7 E	G 1/4	22	44	28	9	Eco
KDGSi 38 NW7 E	G 3/8	22	44	28	9	Eco
KDGSi 12 NW7 E	G 1/2	24	47	28	12	Eco

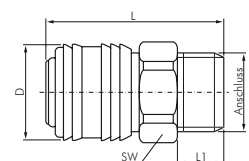

Artikelnummer	Anschluss	SW mm	L mm	D mm	L1 mm	Ausführung
KDGiSi 14 NW7	G 1/4	24	59	30	10	Standard
KDGiSi 38 NW7	G 3/8	24	56	30	9	Standard
KDGiSi 12 NW7	G 1/2	24	61	30	12	Standard

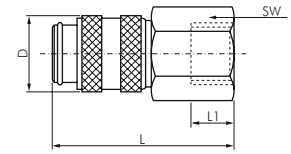

Artikelnummer	Anschluss	SW mm	L mm	D mm	L1 mm	Ausführung
KDGiSi 14 NW7 E	G 1/4	22	46	28	9	Eco
KDGiSi 38 NW7 E	G 3/8	22	46	28	9	Eco
KDGiSi 12 NW7 E	G 1/2	24	49	28	12	Eco

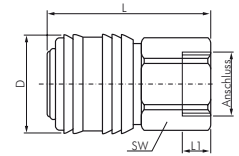

Artikelnummer	LW	SW mm	L mm	D mm	L1 mm	Ausführung
KDSSi 6 NW7	6 mm	24	76	30	25	Standard
KDSSi 9 NW7	9 mm	24	76	30	25	Standard
KDSSi 13 NW7	13 mm	24	76	30	25	Standard

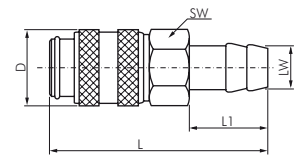

Artikelnummer	Anschluss	SW mm	L mm	D mm	L1 mm	Ausführung
KDSSi 6 NW7 E	LW 6	22	60	28	25	Eco
KDSSi 9 NW7 E	LW 9	22	60	28	25	Eco
KDSSi 13 NW7 E	LW 13	22	60	28	25	Eco

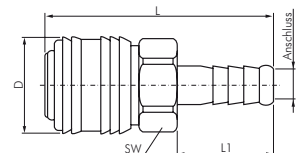

3.7. Artikelnummern

Spezifikation Sicherheits-Kupplungsdosen NW 7,2

bis 8 bar



Werkstoffe: Gehäuse: Messing vernickelt, Dichtung: NBR
 Temperaturbereich: -20°C bis max. +60°C (Eco bis max. +100°C)
 Betriebsdruck: 0 - 8 bar



Nur Kupplungsstecker aus gehärtetem Stahl verwenden!

Sicherheits-Kupplungsdosen NW 7,2 (Außengewinde)*

ISO 4414/EN 983

Typ Standard	tatsächliche Nennweite	Gewinde außen	Typ Eco <i>besonders preiswert!</i>	tatsächliche Nennweite	Gewinde außen
KDGiSi 14 NW7	7,8	R 1/4"	KDGiSi 14 NW7 E	7,2	G 1/4"
KDGiSi 38 NW7	7,8	R 3/8"	KDGiSi 38 NW7 E	7,2	G 3/8"
KDGiSi 12 NW7	7,8	R 1/2"	KDGiSi 12 NW7 E	7,2	G 1/2"



Sicherheits-Kupplungsdosen NW 7,2 (Innengewinde)*

ISO 4414/EN 983

Typ Standard	tatsächliche Nennweite	Typ Eco <i>besonders preiswert!</i>	tatsächliche Nennweite	Gewinde innen
KDGiSi 14 NW7	7,8	KDGiSi 14 NW7 E	7,2	G 1/4"
KDGiSi 38 NW7	7,8	KDGiSi 38 NW7 E	7,2	G 3/8"
KDGiSi 12 NW7	7,8	KDGiSi 12 NW7 E	7,2	G 1/2"



Sicherheits-Kupplungsdosen NW 7,2 (Schlauchanschluss)*

ISO 4414/EN 983

Typ Standard	tatsächliche Nennweite	Typ Eco <i>besonders preiswert!</i>	tatsächliche Nennweite	Schlauch-Ø innen
KDSSi 6 NW7	7,8	KDSSi 6 NW7 E	7,2	6
KDSSi 9 NW7	7,8	KDSSi 9 NW7 E	7,2	9
KDSSi 13 NW7	7,8	KDSSi 13 NW7 E	7,2	13

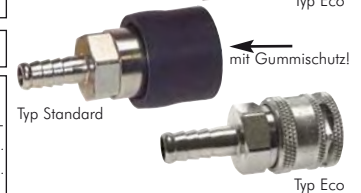

4. CEJN Sicherheits-Kupplungsdosen NW 7,2

4.1. Beschreibung

- Extrem hohe Durchflusskapazität
- Einfach zu koppeln
- Robust und langlebig

Die Kupplungen sind mit dem original Ventildesign für hohe Durchflussraten ausgestattet. Diese Baureihe ist einfach zu bedienen, da sie mit einer Hand gekuppelt wird. Zudem bietet sie eine lange Lebensdauer. Die Außengewinde von Kupplung und Nippel sind werksseitig mit Dichtmittel versehen. Die Sicherheitsversion wird in zwei Stufen entkuppelt. Die Kupplung wird vor dem endgültigen Entkuppeln entlüftet, um das Risiko einer Verletzung des Bedieners durch umherfliegende Schlauchenden zu minimieren. Die automatische Sicherheitsentriegelung gewährleistet eine einfache Handhabung. Die Sicherheitsversion entspricht dem ISO-Standard 4414 und EN 983.

Wartungstipps

Um die Funktionsfähigkeit und die Qualität von Kupplung und Nippel langfristig garantieren zu können, beachten Sie bitte die folgenden Empfehlungen:

- Halten Sie die Kupplung und den Nippel sauber und trocken.
- Vermeiden Sie Stöße auf das vordere Ende der Kupplungen und Nippel.
- Stellen Sie sicher, dass die Kupplung ordnungsgemäß abgedichtet und dass bewegliche Teile gut geschmiert sind.
- Überprüfen Sie die Nippel regelmäßig. Wenn der Nippel abgenutzt ist oder sich starke Rillen von den Kugeln abzeichnen, tauschen Sie den Nippel aus. Ein abgenutzter Nippel verursacht längerfristige Schäden an der Kupplung.
- Verwenden Sie die richtigen Anschlüsse für die jeweilige Anwendung, größere und schwere Anschlüsse verursachen unnötige Schäden an der Kupplung.
- Beim Einsatz von stark vibrierenden Werkzeugen, verwenden Sie einen kurzen Schlauch als „Dämpfer“ zwischen Werkzeug und Kupplung, um die Vibrationen abzufangen.
- Verwenden Sie ausschließlich hochwertige, saubere Luft.

4.2. Technische Daten

Nenn Durchmesser:	7,6 mm (5/16")
Durchflusskapazität:	1900 l/min. (67,1 CFM)
Max. Betriebsdruck:	12 bar (174 PSI)
Min. Berstdruck:	48 bar (696 PSI)
Temperaturbereich:	-20°C bis +80°C (-4°F bis +176°F)
Kupplungsmaterial:	Stahl/Messing, verzinkt
Kuppelkraft:	64,0 N

Dichtungsmaterial NBR, beständig gegen Wasser, Kraftstoffe, Fett, Mineralöl, Dampf und verdünnte Laugen. Nicht ozonbeständig.

4.3. Durchfluss-Diagramm

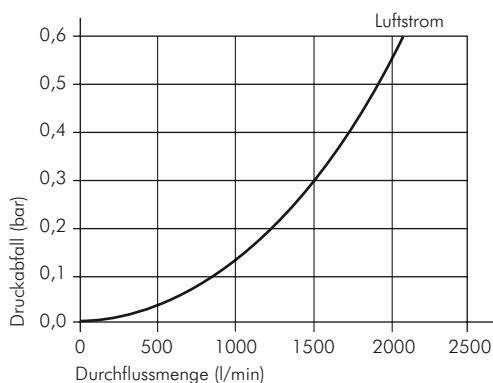

4.4. Stückliste

Typ KDGSiC ... NW7 ST

Pos.	Benennung	Material	Behandlung
1	Front part	Brass	Nickel plated
2	Hook	Steel hardened	Zinc chromate plated
3	Locking sleeve	Steel hardened	Nickel plated
4	Ball	Stainless steel	-
5	O-ring	NBR	-
6	Locking sleeve	Steel hardened	Zinc chromate plated
7	Spring	Stainless steel	-
8	Spring	Stainless steel	-
9	Sleeve	Plastic	-
10	Spring	Stainless steel	-
11	Lip seal	NBR	-
12	Valve seat	Brass	-
13	O-ring	NBR	-
14	Valve	Brass	-
15	Back part	Brass	Nickel plated

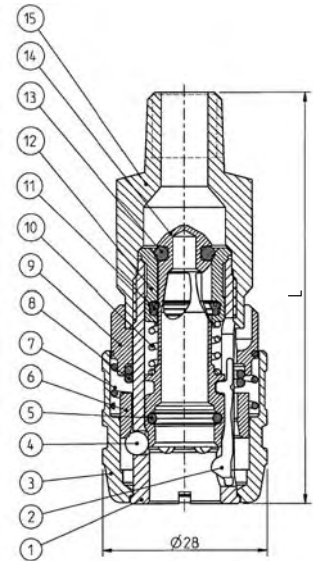

Typ KDSSiC ... NW7 ST

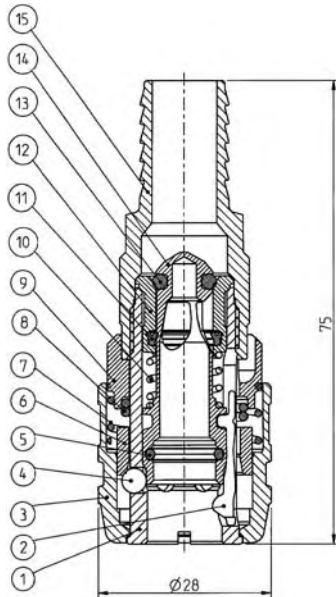

Typ KDGiSiC ... NW7 ST

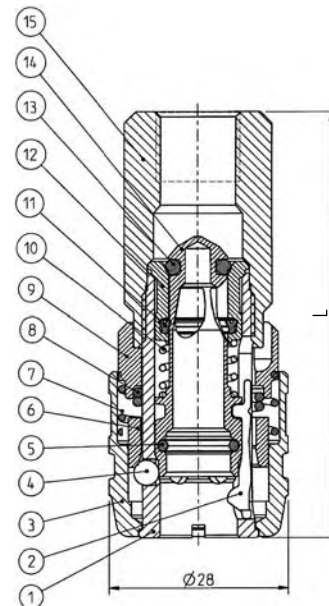

Artikelnummer	L
KDGSiC 14 NW7 ST	70
KDGSiC 38 NW7 ST	68
KDGSiC 12 NW7 ST	63
KDGiSiC 14 NW7 ST	67
KDGiSiC 38 NW7 ST	67
KDGiSiC 12 NW7 ST	67
KDSSiC 6 NW7 ST	74
KDSSiC 9 NW7 ST	77
KDSSiC 13 NW7 ST	75

4.5. Artikelnummern

Spezifikation  **Sicherheits-Kupplungsdosen NW 7,2** **bis 12 bar** 

Werkstoffe: Gehäuse: Messing vernickelt/Stahl vernickelt, Dichtung: NBR
 Temperaturbereich: -20°C bis max. +80°C
 Betriebsdruck: 0 - 12 bar



Nur Kupplungsstecker aus gehärtetem Stahl verwenden!



 **Sicherheits-Kupplungsdosen NW 7,2 (Außengewinde)*** **ISO 4414/EN 983**

Typ	tatsächliche Nennweite	Gewinde außen
KDGSiC 14 NW7 ST	7,4	R 1/4"
KDGSiC 38 NW7 ST	7,4	R 3/8"
KDGSiC 12 NW7 ST	7,4	R 1/2"



 **Sicherheits-Kupplungsdosen NW 7,2 (Innengewinde)*** **ISO 4414/EN 983**

Typ	tatsächliche Nennweite	Gewinde innen
KDGSiC 14 NW7 ST	7,4	G 1/4"
KDGSiC 38 NW7 ST	7,4	G 3/8"
KDGSiC 12 NW7 ST	7,4	G 1/2"



 **Sicherheits-Kupplungsdosen NW 7,2 (Schlauchanschluß)*** **ISO 4414/EN 983**

Typ	tatsächliche Nennweite	Schlauch Ø innen
KDSSiC 6 NW7 ST	7,4	6
KDSSiC 9 NW7 ST	7,4	9
KDSSiC 13 NW7 ST	7,4	13



* Nur in Verbindung mit **Standard-Stahlsteckern NW 7,2** (siehe Seite 157) kann eine sichere Funktion gewährleistet werden. Von dem Einsatz mit Messingsteckern wird aus Sicherheits- und Verschleißgründen abgeraten.

** Namen und Bezeichnungen sind z. T. eingetragene Warenzeichen der jeweiligen Hersteller.

5. Sicherheits-Kupplungsdosen NW 7,2 mit Handschiebeventil

5.1. Beschreibung

Die Kombination von Schiebeventil und Schnellverschlusskupplung macht das Handling und die Sicherheitsfunktion der Sicherheitsentlüftungskupplungen so einzigartig. Gekoppelt wird drucklos. Dabei ist lediglich eine geringe Federkraft zu überwinden. Erst wenn die typisch blaue Hülse nach vorn geschoben wird, kann sich der Druck aufbauen. In dieser Position ist es unmöglich, versehentlich oder bewusst zu entkuppeln. Wenn die Verschiebehülse wieder in ihre Ausgangsposition gebracht wird, geschieht zweierlei. Der Schlauch wird entlüftet und der Anschluss kann gelöst werden. Ein Sicherheitsfaktor, der von Berufsgenossenschaften sehr begrüßt wird. Selbstverständlich erfüllt die Kupplung die Anforderungen der DIN ISO 4414 und DIN ISO 6150 B.

Verriegeln

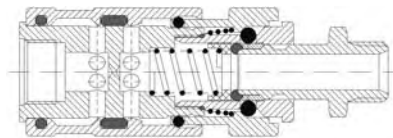

Druckaufbau

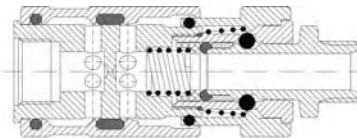

Entlüften

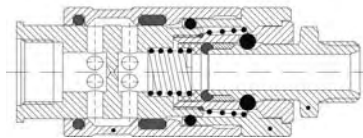

Entriegeln

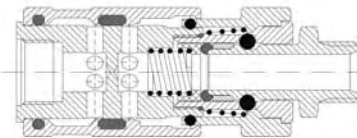

5.2. Physikalische Daten

- Einseitig absperrbar
- Druckbereich: 1 bar bis 20 bar
- Temperaturbereich: -20°C bis +100°C

5.3. Durchfluss-Diagramm

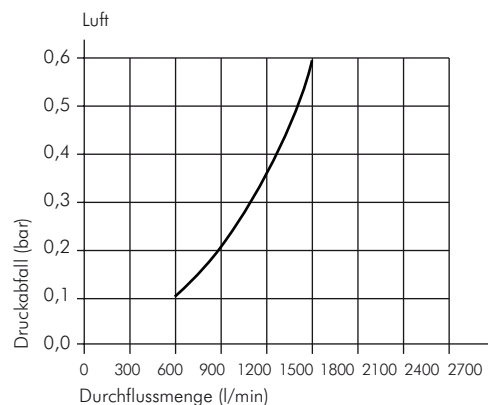

$$C_v = 2,04$$

5.4. Werkstoffe

- Anschluss, Ventilkörper aus Ms58 vernickelt
- Entriegelungshülse aus Stahl gehärtet und vernickelt
- Schiebehülse aus Alu eloxiert
- Federn, Werkstoff-Nr.: 1.4310
- Kugeln nichtrostend, Werkstoff-Nr.: 1.4034
- Dichtungen aus Perbunan NBR

5.5. Bedienung

- Verriegeln, der Vorgang des Einkuppelns erfolgt drucklos durch Eindrücken des Steckers in die Kupplung, erst durch Verriegeln des Steckers gibt die Verriegelungshülse die Schiebehülse frei
- Druckaufbau, über die Schiebehülse wird der Druck aufgebaut
- Entlüften, der Entlüftungsvorgang wird eingeleitet durch Bewegen der Schiebehülse in ihre Ausgangsstellung
- Entriegeln, der Stecker wird durch Betätigung der Entriegelungshülse entnommen

5.6. Abmaße

Artikelnummer	Anschluss A	L	L1	D	SW
KDGSi 14 HSV	R 1/4	76,5	9	28	19
KDGSi 38 HSV	R 3/8	76,5	9	28	22
KDGSi 12 HSV	R 1/2	83	12	28	24

Artikelnummer	Anschluss A	L	L1	D	SW
KDGiSi 14 HSV	G 1/4	73,5	9	28	19
KDGiSi 38 HSV	G 3/8	73,5	9	28	19
KDGiSi 12 HSV	G 1/2	77	12	28	24

Artikelnummer	Anschluss A	L	L1	D	SW
KDSSi 6 HSV	LW6	85,5	25	28	-
KDSSi 9 HSV	LW9	85,5	25	28	-
KDSSi 13 HSV	LW13	85,5	25	28	-

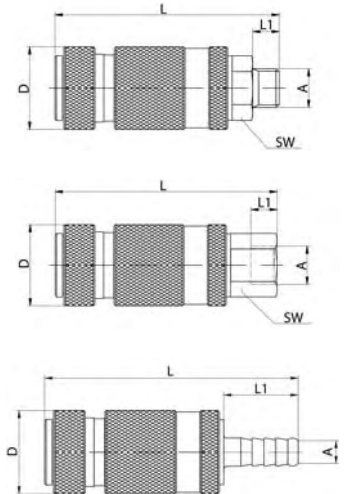

5.7. Artikelnummern

Spezifikationen Sicherheits-Kupplungsdosen NW 7,2 mit Handschiebeventil bis 20 bar

Werkstoffe: Gehäuse: Messing vernickelt/Stahl gehärtet, Schiebehülse: Aluminium eloxiert, Dichtung: NBR

Temperaturbereich: -20°C bis max. +100°C

Betriebsdruck: 1 - 20 bar

Funktion: Diese neu entwickelte Sicherheitskupplung ist eine Kombination aus Handschiebeventil und Schnellverschluss-kupplung. Nur wenn durch die Schiebehülse die Steckerseite entlüftet wurde, lässt sich die Kupplung lösen. Die Schiebehülse kann nur im gekuppelten Zustand bewegt werden und funktioniert wie ein 3/2-Wege Handschiebeventil.

Sicherheits-Kupplungsdosen NW 7,2 (Außengewinde) mit Handschiebeventil

Typ	tatsächliche Nennweite	Gewinde außen
KDGSi 14 HSV	7,8	R 1/4"
KDGSi 38 HSV	7,8	R 3/8"
KDGSi 12 HSV	7,8	R 1/2"

Sicherheits-Kupplungsdosen NW 7,2 (Innengewinde) mit Handschiebeventil

Typ	tatsächliche Nennweite	Gewinde innen
KDGiSi 14 HSV	7,8	G 1/4"
KDGiSi 38 HSV	7,8	G 3/8"
KDGiSi 12 HSV	7,8	G 1/2"

Sicherheits-Kupplungsdosen NW 7,2 (Schlauchanschluss) mit Handschiebeventil

Typ	tatsächliche Nennweite	Schlauch Ø innen
KDSSi 6 HSV	7,8	6
KDSSi 9 HSV	7,8	9
KDSSi 13 HSV	7,8	13



6. Kupplungsstecker aus gehärtetem Stahl für Sicherheitskupplungen NW 7

6.1. Beschreibung

- Hochwertige, äußerst robuste Einhand-Schnellschlusskupplungen mit optimaler Abdichtung
- Zur Druckluftversorgung in Industrie und Handwerk, vor allem direkt am Werkzeug empfehlenswert

6.2. Technische Daten

Max. Betriebsdruck	PN 35 bar
Temperatur	-20°C – +100°C
Medium	Druckluft
DN	7
Gewinde	ISO228 / DIN2999
Werkstoff	Stahl gehärtet

6.3. Abmaße

Artikelnummer	Gewinde	SW	L	Gewindelänge	Nippellänge	St.gew. g
KSG 18 NW7 ST	G 1/8"	13	33	9	20	14

Artikelnummer	Anschluss A	SW mm	L mm	L1 mm
KSG 14 NW7 ST	R 1/4	14	36,5	12
KSG 38 NW7 ST	R 3/8	17	37	12
KSG 12 NW7 ST	R 1/2	22	43	17

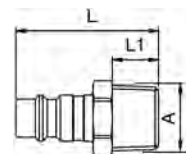

Artikelnummer	Gewinde	SW	L	Gewindelänge	Nippellänge	St.gew. g
KSGi 38 NW7 ST	G 3/8"	19	33	10	20	21
KSGi 12 NW7 ST	G 1/2"	24	35	12	20	35

Artikelnummer	Anschluss A	SW mm	L mm	L1 mm
KSGi 14 NW7 ST	G 1/4	17	38,5	12

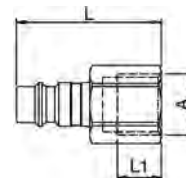

Artikelnummer	SLW	L	d	Tüllenlänge	Nippellänge	St.gew. g
KSS 6 NW7 ST	6 mm	44	12	24	20	14
KSS 9 NW7 ST	9 mm	44	12	24	20	17
KSS 13 NW7 ST	13 mm	44	15	23	20	24

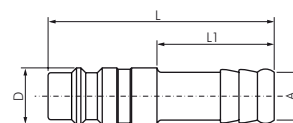

Artikelnummer	Anschluss A	SW mm	L mm	L1 mm
DG 14KS NW7	R 1/4	17	64	11

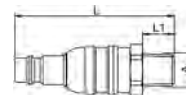

6.4. Artikelnummern

Kupplungsstecker aus gehärtetem Stahl für Sicherheitskupplungen NW7



Typ Außengewinde	Gewinde außen	Typ Innengewinde	Gewinde innen	Typ Schlauchanschluss	Schlauch Ø	Typ Drehgelenk	Gewinde außen
KSG 18 NW7 ST	G 1/8"	---	---	---	---	---	---
KSG 14 NW7 ST	G 1/4"	KSGi 14 NW7 ST	G 1/4"	KSS 6 NW7 ST	6	DG 14KS NW7	R 1/4"
KSG 38 NW7 ST	G 3/8"	KSGi 38 NW7 ST	G 3/8"	KSS 9 NW7 ST	9	---	---
KSG 12 NW7 ST	G 1/2"	KSGi 12 NW7 ST	G 1/2"	KSS 13 NW7 ST	13	---	---

7. CEJN Sicherheits-Kupplungsdosen NW 10

7.1. Beschreibung

- Extrem hohe Durchflusskapazität
- Einhandbedienung
- Robust und langlebig

Bei den Kupplungen handelt es sich um ein original CEJN-Design, das zum europäischen Standard wurde. Die Serie wird mit einer Hand gekuppelt und bietet eine lange Lebensdauer. Die Sicherheitsversion wird in zwei Stufen entkuppelt. Die Kupplung wird vor dem endgültigen Entkuppeln entlüftet, um das Risiko einer Verletzung des Bedieners durch umherfliegende Schlauchenden zu minimieren. Diese automatische Sicherheitsentriegelung gewährleistet eine sichere Handhabung. Die Sicherheitsversion entspricht dem ISO-Standard 4414 und EN 983 und verfügt als Grundausstattung über ein Vorderteil aus Stahl.

7.2. Technische Daten

Nenn Durchmesser:	10,4 mm (13/32")
Durchflusskapazität:	3700 l/min. (130,7 CFM)
Max. Betriebsdruck:	16 bar (232 PSI)
Min. Berstdruck:	140 bar (2030 PSI)
Temperaturbereich:	-20°C bis +80°C (-4°F bis +176°F)
Kupplungsmaterial:	Messing vernickelt / Stahl vernickelt
Kuppelkraft:	145,0 N

7.3. Durchfluss-Diagramm

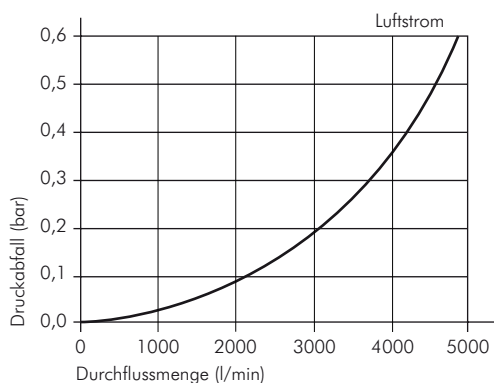

7.4. Stückliste / Zeichnung

Typ KDGSiC ... NW10

Item	Quant.	Description	Material
1	3	Ball	Stainless Steel
2	1	O-ring	NBR
3	3	Hook	Hard. steel, FeZn5 c 1A
4	1	Sleeve	Plastic
5	1	Front part	Steel, FeZn5 c 1A
6	1	Locking sleeve	Hard. steel, FeZn5 c 1A
7	1	Locking sleeve	Hard. steel, FeNi5b
8	1	QUAD-Ring	NBR
9	1	Valve	Brass
10	1	Spring	Stainless steel
11	1	Spring	Stainless steel
12	1	Valve seat	Brass
13	1	Back part	Brass, CuNi5B
14	1	O-ring	NBR
15	1	Spring	Stainless Steel

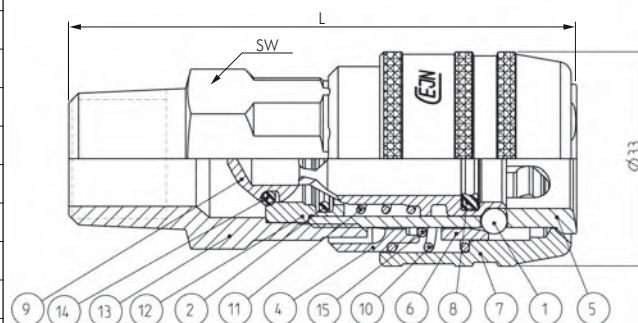

Typ KDGiSiC ... NW10

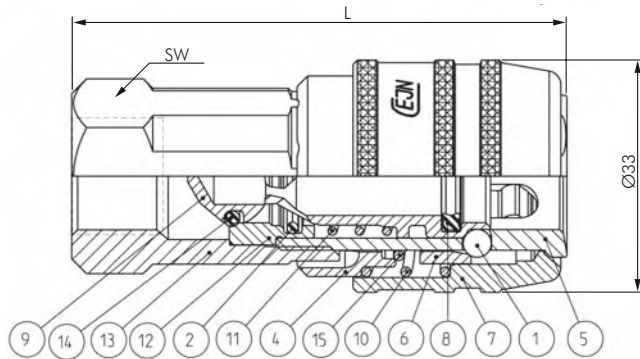

Typ KDSSiC ... NW10

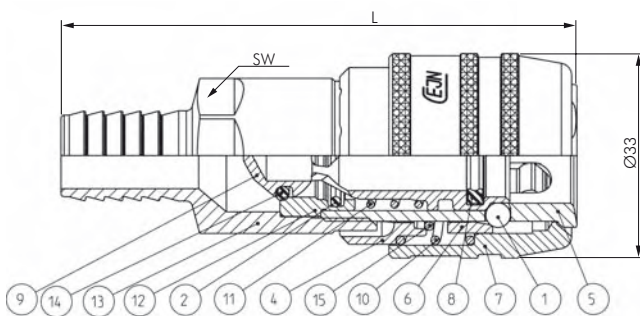

Artikelnummer	L	SW
KDGSiC 12 NW10	78	24
KDGSiC 34 NW10	69	27
KDGSiC 38 NW10	70	24
KDGSiC 12 NW10	75	25
KDSSiC 13 NW10	83	22
KDSSiC 16 NW10	83	22
KDSSiC 19 NW10	82	22

7.5. Artikelnummern

Spezifikation **EJN** Sicherheits-Kupplungsdosen NW 10 bis 16 bar

Werkstoffe: Gehäuse: Messing vernickelt/Stahl vernickelt, Dichtung: NBR
 Temperaturbereich: -20°C bis max. +80°C
 Betriebsdruck: 0 - 16 bar



Nur Stahlstecker verwenden

EJN Sicherheits-Kupplungsdosen NW 10 (Außengewinde) ISO 4414/EN 983

Typ	tatsächliche Nennweite	Gewinde außen
KDGSiC 12 NW10	10,4	R 1/2"
KDGSiC 34 NW10	10,4	R 3/4"

EJN Sicherheits-Kupplungsdosen NW 10 (Innengewinde) ISO 4414/EN 983

Typ	tatsächliche Nennweite	Gewinde innen
KDGSiC 38 NW10	10,4	G 3/8"
KDGSiC 12 NW10	10,4	G 1/2"

EJN Sicherheits-Kupplungsdosen NW 10 (Schlauchanschluss) ISO 4414/EN 983

Typ	tatsächliche Nennweite	Schlauch Ø innen
KDSSiC 13 NW10	10,4	13
KDSSiC 16 NW10	10,4	16
KDSSiC 19 NW10	10,4	19



8. Sicherheits-Schwenk-Kupplungs-dosen NW 7,2

8.1. Typ KDG ... SCH NW7

8.1.1. Beschreibung

Mit vollem Durchgang. So ist beim Betrieb z.B. druckluftbetriebener Geräte in Verbindung mit Schwenk-Kupplungen eine effizientere, energiesparende und somit wirtschaftliche Wirkungsweise die Folge. Ohne Kraftaufwand und Druckabfall im System. Nur ein Schwenk und der ausgekuppelte Schlauch wird dank Entlüftungsbohrung sofort drucklos und damit gefahrlos. Kompatibel mit allen gängigen Stecknippelsystemen. Dank einer Auswahl an Spezialdichtungen und Schmiermitteln eignen sich Schwenk-Kupplungen für vielfältige Anwendungen in allen Branchen und Bereichen. Lange Lebensdauer, Zuverlässigkeit, einfache und sichere Handhabung ist das Merkmal aller Schwenk-Kupplungen. Schwenk-Kupplungen erfüllen sämtliche Anforderungen heute gültiger Qualitätsnormen und verfügen über die Baumusterbescheinigung der Schweiz. Unfallversicherungs-Anstalt SUVA.

- Sicherheit gemäss ISO 4414, EN 983
- Immer automatisch drucklos während des Kupplungsvorgangs
- Voller Durchgang, geringer Druckverlust
- Einfache Bedienung ohne Kraftaufwand
- Kompakte Bauform, wenig Einzelteile
- Öko-Design
- CE

8.1.2. Technische Daten / Anwendungsbereich

Durchflussmedien

Druckluft, Gase, Flüssigkeiten und Medien mit niedriger bis mittlerer Viskosität dank freiem Durchgang ohne Umlenkung. Leicht zu reinigen.

Druck

Arbeitsdruck bis 25 bar, ein- und auskuppeln bis 15 bar. Auch für technisches Vakuum bis ca. 100 mbar geeignet.

Temperatur

Standardausführung von -20° bis +100°C (-4° bis +212°F). Höhere Temperaturen je nach Medium möglich bei Verwendung von Dichtungen aus FPM oder EPDM.

8.1.3. Durchfluss-Diagramm

Durchflussdiagramm Wasser

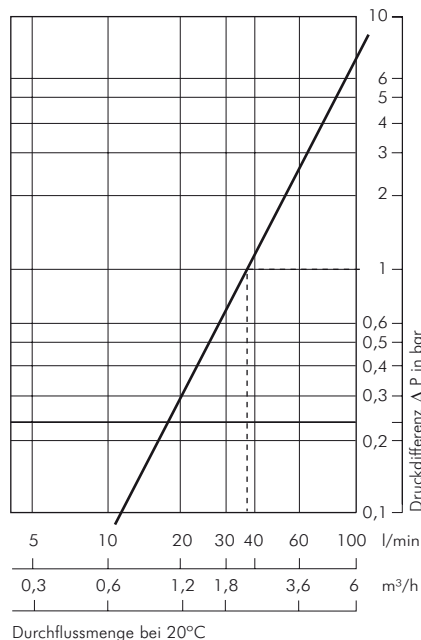

Durchflussdiagramm Luft

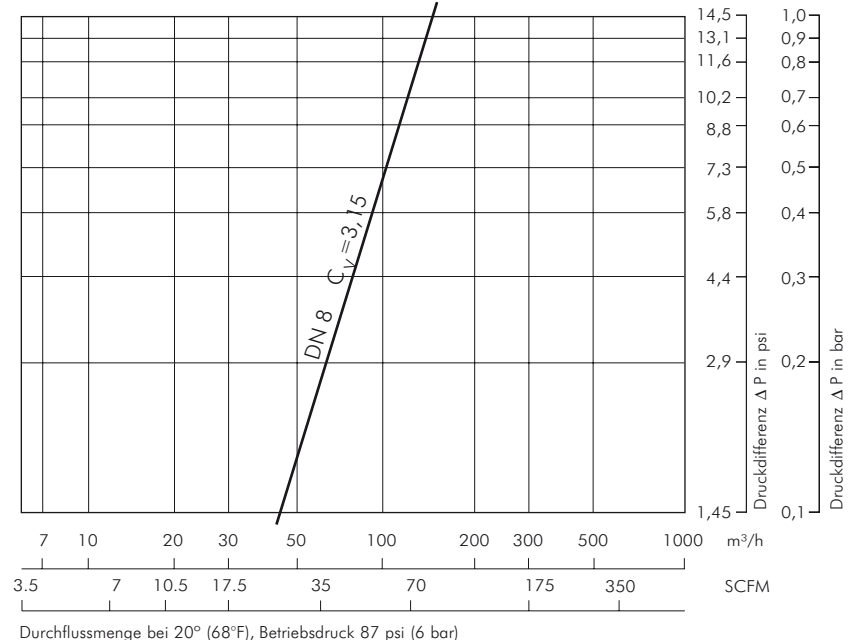

8.1.4. Werkstoffe

Schwenk-Kupplungen sind aus hochwertigem Material hergestellt. Zusätzliche spezielle Oberflächenbehandlungen gewährleisten eine lange Lebensdauer bei geringer Abnutzung und hohem Widerstand gegen Korrosion. Die orange Markierung signalisiert Sicherheit – die Gummiarmierung erhöht die Griffsicherheit und schützt gegebenenfalls Werkstücke vor Beschädigungen. Schnittbild und Materialcode bei Beschreibung der einzelnen Produkte informieren über die Materialbeschaffenheit jedes Einzelteils. Bei Luft, Gas und Öl – soweit keine Zusätze beigemischt werden – sind Kupplungen in den Standard-Werkstoffen geeignet. Diese Angaben sind unverbindlich. In Zweifelsfällen müssen Versuche durchgeführt werden.

8.1.5. Auswahl und Handhabung

Unsachgemäße Handhabung oder falsche Auswahl von Schwenk-Kupplungen sowie deren Zubehör können Sach- und/oder Personenschäden zur Folge haben. Typspezifisch darf der werkseitig festgelegte max. zulässige Betriebsdruck nicht überschritten werden. Massgebend für die Auswahl geeigneter Dichtungsmaterialien und Kupplungswerkstoffe ist das Durchflussmedium. Ausserlich auftretende mechanische Kräfte und/oder Vibrationen beeinträchtigen die Lebensdauer von Kupplungen sowie Zubehör und sind daher zu vermeiden oder bestmöglich einzuschränken. Wir empfehlen die periodische Überprüfung von Kupplungen und Zubehör auf übermässige Abnutzung und Undichtheit.

8.1.6. Hinweis zu Sicherheit

ISO 6150 §7.1 empfiehlt zwischen Kupplung und einem vibrierenden Werkzeug einen mindestens 300 mm langen Schlauch zu verwenden. Bitte beachten Sie auch die Betriebsanleitung.

8.1.7. Schnittbild mit Materialcode

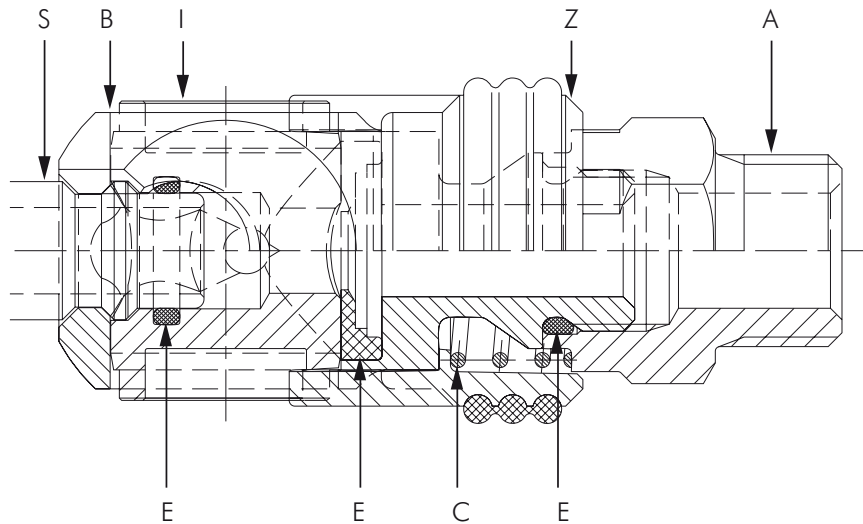

Materialcode

- A = Stahl vernickelt
- B = Stahl gehärtet, schwarz
- C = Edelstahl
- E = Nitril-Elastomer (NBR)
- I = Stahl gehärtet, vernickelt
- S = Stahl gehärtet, verzinkt
- Z = Zinkdruckguss vernickelt, orange gummiarmiert

8.2. Abmaße

Typ KDG ... SCH NW7

 mit Aussengewinde

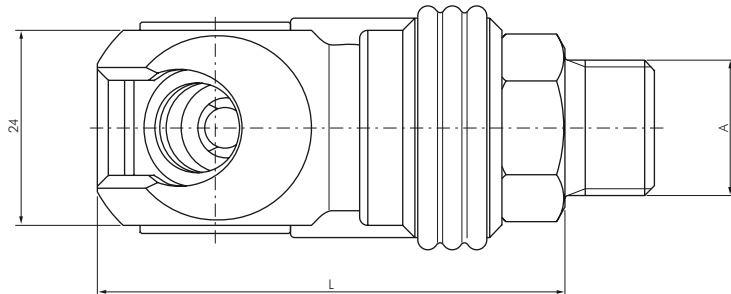

Artikelnummer	A	L
KDG 14 SCH NW7	G 1/4	58
KDG 38 SCH NW7	G 3/8	58
KDG 12 SCH NW7	G 1/2	59

Typ KDGi ... SCH NW7

 mit Innengewinde

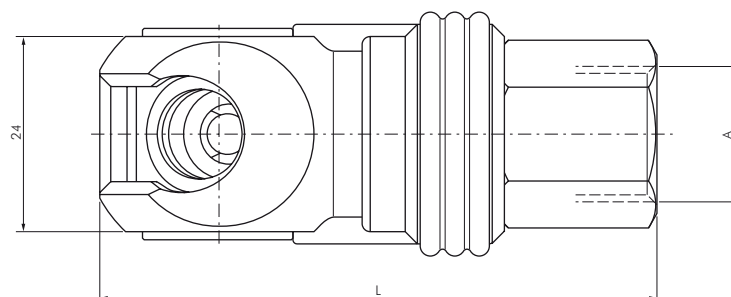

Artikelnummer	A	L
KDGi 14 SCH NW7	G 1/4	69
KDGi 38 SCH NW7	G 3/8	69
KDGi 12 SCH NW7	G 1/2	70

Typ KDS ... SCH NW7

 mit Schlauchanschluss

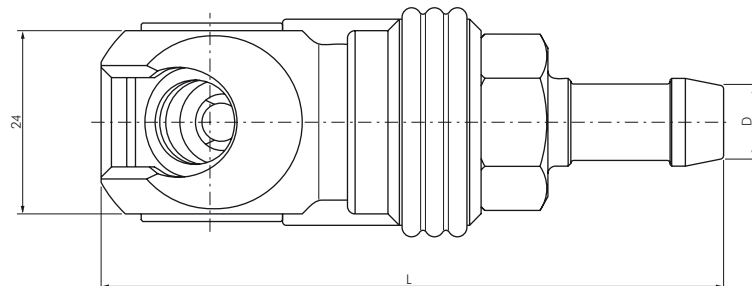

Artikelnummer	A	L
KDS 6 SCH NW7	G 1/4	82
KDS 9 SCH NW7	G 3/8	82
KDS 13 SCH NW7	G 1/2	82

8.3. Artikelnummern

Spezifikation Sicherheits-Schwenk-Kupplungsdosen NW 7,2

bis 25 bar

Werkstoffe: Gehäuse: Stahl vernickelt, Dichtung: NBR
 Temperaturbereich: -20°C bis max. +100 °C
 Betriebsdruck: 0 - 25 bar sowie Grobvakuum



Nur Kupplungsstecker aus gehärtetem Stahl verwenden!

Und so funktioniert's:

Die Montage



Eindrücken des Steckers
in die Kupplung



einschwenken



die Kupplung ist verriegelt
und hat vollen Durchgang.



Die Demontage



Entriegeln der Sicherheitshülse



Kupplung ausschwenken - Kupplung
schließt und entlüftet



Stecker wird drucklos entnommen.

Sicherheits-Schwenk-Kupplungsdosen NW 7,2 (Außengewinde)*

Typ	tatsächliche Nennweite	Gewinde außen
KDG 14 SCH NW7	8	G 1/4"
KDG 38 SCH NW7	8	G 3/8"
KDG 12 SCH NW7	8	G 1/2"



Sicherheits-Schwenk-Kupplungsdosen NW 7,2 (Innengewinde)*

Typ	tatsächliche Nennweite	Gewinde innen
KDG 14 SCH NW7	8	G 1/4"
KDG 38 SCH NW7	8	G 3/8"
KDG 12 SCH NW7	8	G 1/2"



Sicherheits-Schwenk-Kupplungsdosen NW 7,2 (Schlauchanschluß)*

Typ	tatsächliche Nennweite	Schlauch Ø innen
KDS 6 SCH NW7	8	6
KDS 9 SCH NW7	8	9
KDS 13 SCH NW7	8	13



* Nur in Verbindung mit Standard-Stahlsteckern NW 7,2 (siehe Seite 157) kann eine sichere Funktion gewährleistet werden. Von dem Einsatz mit Messingsteckern wird aus Sicherheits- und Verschleißgründen abgeraten.